

平成29年3月14日

各位

三井不動産ビルマネジメント株式会社

### 組織改正ならびに人事異動についてのお知らせ

平成29年4月1日付で組織改正ならびに人事異動を行うことを決定いたしましたのでお知らせいたします。

1. 組織改正要綱
2. 取締役および監査役体制
3. 執行役員体制
4. 取締役・監査役・執行役員の異動および担当業務の変更
5. 本部長・部門長体制
6. 組織図

<本件に関するお問い合わせ先>  
三井不動産ビルマネジメント株式会社  
総務部 総務グループ 和久田・千葉  
電話 03-6214-1400

1. 組織改正概要（平成29年4月1日付 ※部門以上の改正）

(1) 「運営管理機能統合準備室」の新設

運営管理業務におけるナレッジ・ノウハウを結集し、全社の共通基盤とすることで、運営管理機能の更なる強化を図るため、「運営管理機能統合準備室」を新設します。

(2) 「受託事業推進本部」の改正

ポートフォリオ変化への対応および更なるガバナンス強化を目的として、「事業一部」「事業二部」「事業三部」を「事業一部」「事業二部」へ再編します。  
再編にともない「事業三部」を廃止します。

2. 取締役および監査役体制（平成29年4月1日付）

常勤	代表取締役社長	名倉 直美	業務監査部 管掌
常勤	取締役	権正 徳之	オフィス事業推進本部、リノベーション事業部 管掌 運営管理機能統合準備室 共管
常勤	取締役	村元 祐介	業務企画部、総務部、人事部、経理部、ビジネスソリューション事業推進部 管掌
非常勤	取締役	植田 俊	(三井不動産(株) 常務執行役員 ビルディング本部長)
非常勤	取締役	宮田 歩	(三井不動産(株) 執行役員 ビルディング本部副本部長 兼 法人営業統括一部長)
非常勤	取締役	高橋 寛	(三井不動産(株) ビルディング本部運営企画部長)
常勤	常任監査役	安藤 正	
非常勤	監査役	金谷 篤実	(三井不動産(株) ビルディング本部 業務推進室長)
非常勤	監査役	國兼 洋一	(三井不動産(株) 関連事業部 部長補佐)

3. 執行役員体制（平成29年4月1日付）

社長執行役員	名倉 直美	業務監査部 関係業務担当
専務執行役員	権正 徳之	オフィス事業推進本部、リノベーション事業部、運営管理機能統合準備室 関係業務担当（オフィス事業推進本部長兼 オフィス事業推進本部 事業三部長 委嘱）
執行役員	村元 祐介	業務企画部、総務部、人事部、経理部、ビジネスソリューション事業推進部 関係業務担当（コンプライアンス委員長 兼 業務企画部長 兼 経理部長 委嘱）
執行役員	渡邊 哲朗	受託事業推進本部、営業部 管掌 運営管理機能統合準備室 共管 （受託事業推進本部長 兼 営業部長 委嘱）

4. 取締役・監査役・執行役員の異動および担当業務の変更（平成29年4月1日付）

新 職	旧 職	継 続 職	氏 名
▽取締役 リノベーション事業部 管掌 ▽取締役 運営管理機能統合準備室 共管 ▽専務執行役員 オフィス事業推進本部事業三部長 委嘱	(取締役 営業部 管掌)	取締役 オフィス事業推進本部 管掌 専務執行役員 オフィス事業推進本部長 委嘱	権正 徳之
▽常任監査役			安藤 正
▽執行役員 営業部 管掌 ▽運営管理機能統合準備室 共管 ▽営業部長 委嘱	(執行役員 リノベーション事業部 管掌 受託事業推進本部事業一部長 委嘱)	執行役員 受託事業推進本部 管掌 受託事業推進本部長 委嘱	渡邊 哲朗

5. 本部長・部門長体制（平成29年4月1日付）

部門	氏名	役職
業務監査部	増山 雅宏	部長
業務企画部	村元 祐介	部長
総務部	増山 雅宏	部長
人事部	増山 雅宏	部長
経理部	村元 祐介	部長
営業部	渡邊 哲朗	部長
ビジネスソリューション事業推進部	友清 佳樹	部長
運営管理機能統合準備室	田中 寛	室長
オフィス事業推進本部	権正 徳之	本部長
オフィス事業推進本部 業務推進部	村上 和由	部長
オフィス事業推進本部 運営部	田中 寛	部長
オフィス事業推進本部 事業一部	恒川 尚	部長
オフィス事業推進本部 事業二部	荒木 克哉	部長
オフィス事業推進本部 事業三部	権正 徳之	部長
受託事業推進本部	渡邊 哲朗	本部長
受託事業推進本部 業務推進部	秋吉 一久	部長
受託事業推進本部 運営部	秋吉 一久	部長
受託事業推進本部 事業一部	平澤 聖孝	部長
受託事業推進本部 事業二部	吉田 武志	部長
リノベーション事業部	伊藤 隆志	部長

6. 組織図 (平成29年4月1日付)

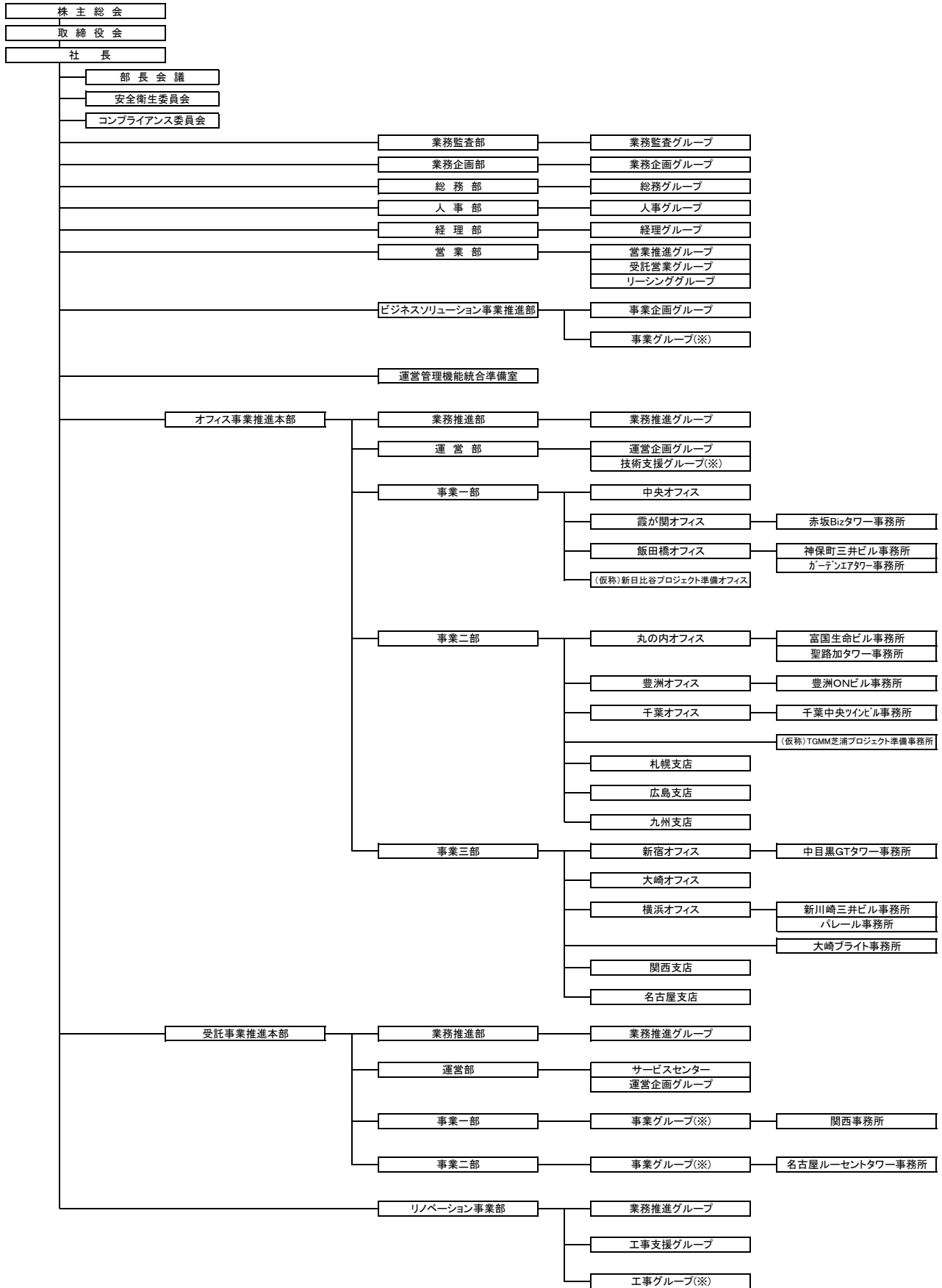

(※複数グループ)